

Jumper Dubbele Cabine

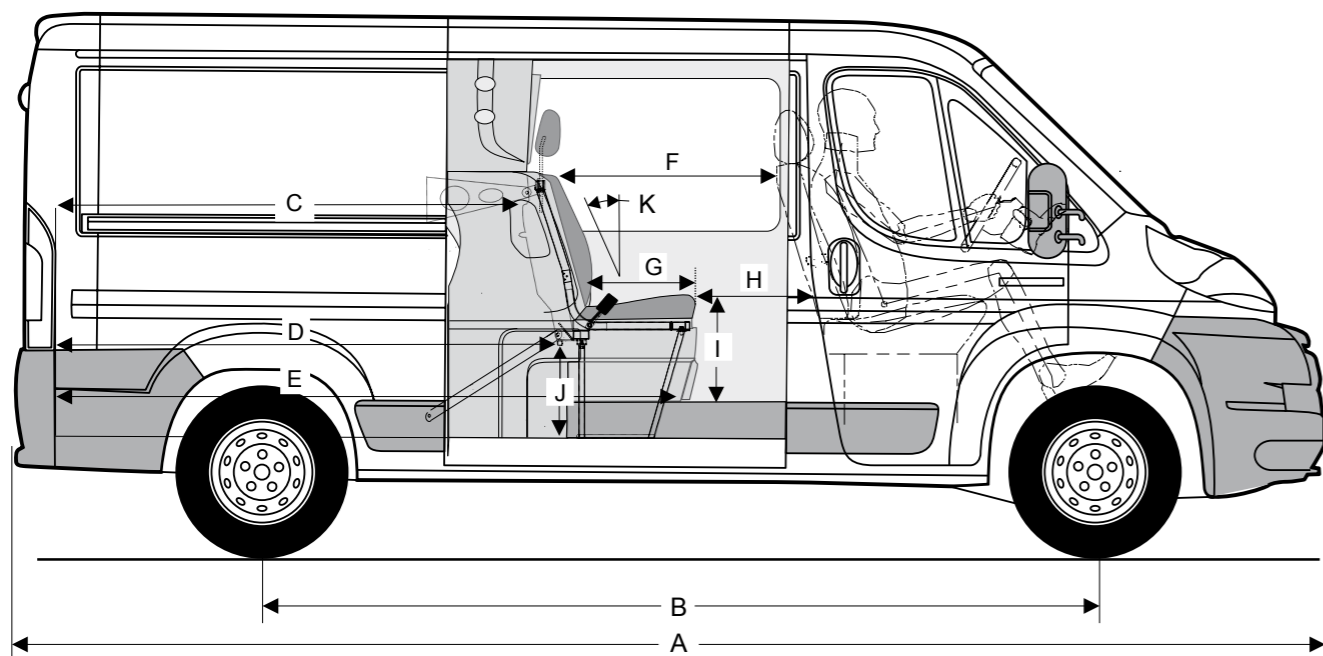

	L1	L2	L3	L4
A	4963 mm	5413 mm	5998 mm	6363 mm
B	3000 mm	3450 mm	4035 mm	4035 mm
C	1500 mm	1950 mm	2535 mm	2900 mm
D	1600 mm	2050 mm	2635 mm	3000 mm
E ¹	2040 mm	2490 mm	3075 mm	3440 mm
F ²	900 mm	900 mm	900 mm	900 mm
G	450 mm	450 mm	450 mm	450 mm
H ²	420 mm	420 mm	420 mm	420 mm
I	470 mm	470 mm	470 mm	470 mm
J ³	380 mm	380 mm	380 mm	380 mm
K	22°	22°	22°	22°

- ¹ Volledige laadlengte beschikbaar over 1220 x 110 mm.
- ² Gemeten t.o.v. vaste rijdersbank.
- ³ Doorvoer lange delen mogelijk over 1220 x 380 mm.

Zie voor meer details de prijslijst, of ga naar www.citroen.nl

Ook op basis van de combi is ombouw naar een dubbele cabine mogelijk. Vraag uw dealer naar de mogelijkheden.

Standaard Dubbele Cabine

Tussenwand met ruit van veiligheidsglas
 Doorlaadmogelijkheid onder de bank
 Ergonomische driezitbank met veiligheidsgordels (3x)
 Bekleding conform voorstoelen
 In hoogte verstelbare hoofdsteunen
 Rubberen mat op de vloer bij 2^e zitrij
 Schuifdeurstop
 Asbak en cupholder in linkerwand (vervalt bij dubbele schuifdeur)
 Opbergvak vaste linkerwand (vervalt bij dubbele schuifdeur)

Luxe Dubbele Cabine (extra t.o.v. standaard Dubbele Cabine)

Driezitbank met veiligheidsgordels en geïntegreerde armleggers
 Vloerbedekking tapijt op 2^e zitrij
 Opbergvakken boven en onder rechterzitschuifdeur
 Opbergvak in rechterzijflap dubbele cabine
 Hoofdsteunen kantelbaar en in hoogte verstelbaar
 ABS-panelen boven en onder (links en rechts)

Opties o.a.:

Vierzitbank 2^e zitrij
 Instapverlichting
 Laadruimtebekleding
 Flankbescherming

Jumper Dubbele Cabine



Jumper

Het bedrijfswagenprogramma van Citroën heeft u als ondernemer heel wat te bieden. Neem de Citroën Jumper Dubbele Cabine (DC). Een bedrijfswagen met een specifiek kenmerk: ruimte. Daar zorgt de dubbele cabine voor, die verkrijgbaar is in verschillende uitvoeringen en met vele opties. Want elk bedrijf is uniek en verdient maatwerk.



Driezitsachterbank met armsteunen

Het voordeel van de dubbele cabine

De Citroën Jumper met dubbele cabine biedt met een optionele vierzitsbank op de tweede rij plaats aan maximaal zeven personen. En elke passagier kan snel in- en uitstappen via de gemakkelijk te openen standaard schuifdeur aan de rechterkant. Een extra schuifdeur aan de

linkerkant is optioneel. Daarnaast heeft de Citroën Jumper DC een maximale laadlengte tot wel 4,07 meter. Een efficiënte en comfortabele bedrijfswagen dus, met een zee aan ruimte voor passagiers en lading.

Met de Citroën Jumper DC combineert u zorg voor de lading met zorg voor de passagiers. Zonder dat ook maar iem and iets inlevert.

Laadruimte en inrichting

Afhankelijk van de uitvoering zal de laadruimte in lengte en volume variëren. Om uw lading veilig te vervoeren en het plaatwerk van de carrosserie tegen omvallende lading van binnenuit te beschermen kan de laadruimte van de Citroën Jumper DC op verschillende manieren en met diverse materialen worden ingericht. Andere mogelijkheden zijn o.a.:

- houten laadvloeren
- panelen voor zijwand en achterdeur
- bindlattensets
- verschillende soorten wielkuippaneelsets
- glasslook buitenpanelen



Laadruimte met lat-om-lat zijwandbekleding en houten vloer

Comfort en veiligheid

Op het gebied van veiligheid en comfort voldoet de Citroën Jumper DC aan de hoogste eisen. Alle zitplaatsen in de Citroën Jumper DC hebben extra beenruimte en zijn voorzien van driepuntsveiligheidsgordels. Bovendien kunt u de hoofdsteunen zowel in hoogte verstellen als kantelen. Ook handig zijn de extra opbergmogelijkheden. Zowel

in de linker- als rechterwand, en in de onderzijde van de bankzitting kunt u spullen kwijt. Het design van de Citroën Jumper DC kenmerkt zich door tal van ontwerpinnovaties. Zo loopt de ABS-separatiewand onder de zitbank door tot in de vloer, wat betekent dat over een groot gedeelte de maximale laadlengte behouden blijft.



Opbergvak



Opbergvak zijportier



Opbergvak boven bestuurder



Driezitsachterbank met armsteunen