

# CITROËN C5 LIGNE BUSINESS

PRIJSLIJST, UITRUSTINGSPECIFICATIES & TECHNISCHE GEGEVENS



**CITROËN**

# Prijslijst

| Citroën C5 Sedan  |         |               |                        |                           |                       |         |                       |
|---|---------|---------------|------------------------|---------------------------|-----------------------|---------|-----------------------|
|   | kW/pk   | Energie label | CO <sub>2</sub> (g/km) | Cons. prijs incl. BTW/BPM | Cons. prijs excl. BTW | BPM     | Netto catalogus prijs |
| C5 Sedan VTi 120 EGS Ligne Business (1)                   | 88/120  | A             | 144                    | € 25.790                  | € 22.410              | € 4.621 | € 17.789              |
| C5 Sedan THP 155 Ligne Business                           | 115/156 | A             | 153                    | € 27.890                  | € 24.297              | € 5.384 | € 18.913              |
| C5 Sedan THP 155 Automaat Ligne Business                  | 115/156 | B             | 169                    | € 31.140                  | € 27.233              | € 6.673 | € 20.561              |
| C5 Sedan HDi 110 Ligne Business                           | 82/112  | A             | 129                    | € 29.290                  | € 25.752              | € 7.130 | € 18.622              |
| C5 Sedan e-HDi 110 <b>airdream</b> EGS Ligne Business (1) | 82/112  | A             | 120                    | € 30.290                  | € 26.470              | € 6.363 | € 20.107              |
| C5 Sedan HDi 160 Ligne Business                           | 120/163 | B             | 139                    | € 32.190                  | € 28.337              | € 8.055 | € 20.282              |

| Citroën C5 Tourer  |         |               |                        |                           |                       |         |                       |
|--|---------|---------------|------------------------|---------------------------|-----------------------|---------|-----------------------|
|  | kW/pk   | Energie label | CO <sub>2</sub> (g/km) | Cons. prijs incl. BTW/BPM | Cons. prijs excl. BTW | BPM     | Netto catalogus prijs |
| C5 Tourer VTi 120 EGS Ligne Business (1)                   | 88/120  | A             | 149                    | € 27.190                  | € 23.659              | € 5.077 | € 18.582              |
| C5 Tourer THP 155 Ligne Business                           | 115/156 | A             | 155                    | € 29.290                  | € 25.521              | € 5.682 | € 19.839              |
| C5 Tourer THP 155 Automaat Ligne Business                  | 115/156 | B             | 169                    | € 32.540                  | € 28.441              | € 6.866 | € 21.575              |
| C5 Tourer HDi 110 Ligne Business                           | 82/112  | A             | 129                    | € 30.690                  | € 26.959              | € 7.322 | € 19.637              |
| C5 Tourer e-HDi 110 <b>airdream</b> EGS Ligne Business (1) | 88/112  | A             | 120                    | € 31.690                  | € 27.677              | € 6.556 | € 21.121              |
| C5 Tourer HDi 160 Ligne Business                           | 120/163 | B             | 139                    | € 33.590                  | € 29.544              | € 8.248 | € 21.296              |

Prijzen exclusief leges (€ 47,25) en verwijderingsbijdrage € 37,82 excl. BTW (€ 45,00 incl. BTW)  
 Kosten rijklaarmaken € 538 excl. BTW (€ 640 incl. BTW). Hierin zijn opgenomen: transport naar dealer, deconserveren, poetsen, nul-beurt en lifehammer.

(1) Electronic Gearbox System - elektronisch bediende 6-versnellingsbak

| Opties tegen meerprijs   |                           |                       |       |                       |
|--|---------------------------|-----------------------|-------|-----------------------|
|  | Cons. prijs incl. BTW/BPM | Cons. prijs excl. BTW | BPM   | Netto catalogus prijs |
| 1 Metallic lak   | € 795                     | € 686                 | € 109 | € 576                 |
| 2 Blanc Nacré parelmoerlak   | € 895                     | € 772                 | € 123 | € 649                 |
| 3 18" Lichtmetalen wielen (type Atlantique) incl. bandenspanningscontrolesysteem | € 1.300                   | € 1.121               | € 179 | € 942                 |
| 4 Bagage-/Veiligheidsnet kofferruimte (alléén C5 Tourer)                         | € 145                     | € 125                 | € 20  | € 105                 |
| 5 Elektrisch bedienbaar schuif-/kanteldak (alléén C5 Sedan)                      | € 995                     | € 858                 | € 137 | € 721                 |
| 6 Panoramisch vast glazen dak (alléén C5 Tourer)                                 | € 895                     | € 772                 | € 123 | € 649                 |
| 7 Reserwewiel/Thuiscomer   | € 95                      | € 82                  | € 13  | € 69                  |

PRIJS- EN MODELWIJZIGINGEN VOORBEHOUDEN

CRÉATIVE TECHNOLOGIE

# Optiemogelijkheden

## Uitrustingsniveau Citroën C5 (voor detailniveau zie uitrustingspecificaties)

### Ligne Business

1/3 - 2/3 neerklapbare achterbank  
16" Lichtmetalen wielen (type Iroise) (alleen op HDi 110 en eHDi 110 **Airdream**® EGS)  
17" lichtmetalen wielen (type "Baltique")  
7 airbags: bestuurder-, passagier-, zij-, hoofd- en knie airbag  
Automatisch inschakelende verlichting icm follow me home functie  
Automatische airconditioning met 2 klimaatzones  
Automatische handrem (alleén i.c.m. automaat)  
Bandenreparatieset  
Boordcomputer  
Centrale middenarmsteun achter (incl. skiluk)  
Centrale middenarmsteun vóór  
Chromen exterieuraccenten  
Dakrails chrome (alleén C5 Tourer)  
Elektrisch bedienbare ruiten vóór en achter  
Elektrische inklapbare buitenspiegels  
Elektrisch verstelbare en verwarmbare buitenspiegels  
ESP + ASR  
eTouch module (voor noodoproep/pechhulp met lokalisatiefunctie, Eco Driving/virtueel onderhoudsboekje via [www.mycitroen.nl](http://www.mycitroen.nl))  
Extra getinte zijruiten (alleén C5 Tourer)  
Geluidwerende voorruit  
Half lederen bekleding met stof (Mixte Cuir/C&T 'Saint-Cyr' stoel 'Caractère')  
Hill Start Assist (alleén i.c.m. eHDi 110 Airdream EGS, automaat)  
In hoogte en diepte verstelbaar stuurwiel  
In hoogte verstelbare bestuurderstoel  
In hoogte verstelbare passagiersstoel  
LED dagrijverlichting geïntegreerd in koplampen  
Lederen stuurwiel met aluminium inleg  
Lendesteunverstelling bestuurdersstoel  
Luchtuitstroomopeningen achterpassagiers  
Mistlampen vóór  
MyWay Navigatiesysteem (met Radio/CD/MP3 speler, Bluetooth® handsfree telefoonsysteem, kleurenscherm en SD-kaart met gegevens West-Europa)  
Parkeersensoren vóór en achter (met parkeersupport)  
Regensensor  
Snelheidsregelaar/-begrenzer  
Stuurwiel met vaste kern  
Zelfdimmende binnenspiegel

### Opties tegen meerprijs

- 1 Metallic lak
- 2 Blanc Nacré parelmoerlak
- 3 18" Lichtmetalen wielen (type Atlantique) incl. bandenspanningscontrolesysteem
- 4 Bagage-/Veiligheidsnet kofferruimte (alleén C5 Tourer)
- 5 Elektrisch bedienbaar schuif-/kanteldak (alleén C5 Sedan)
- 6 Panoramisch vast glazen dak (alleén C5 Tourer)
- 7 Reserwewiel/Thuiscomer

# Technische specificaties

| BENZINEMOTOR   | VTi 120 EGS           | THP 155                       | THP 155 Automaat         |
|--|-----------------------|-------------------------------|--------------------------|
| <b>MOTOR</b>   |                       |                               |                          |
| Type   | Benzine Euro 5        | Benzine Euro 5                | Benzine Euro 5           |
| Injectiesysteem  | Multipoint            | Direct                        | Direct                   |
| Katalysator  | Ja                    | Ja                            | Ja                       |
| Aantal cilinders                                       | 4                     | 4                             | 4                        |
| Cilinderinhoud cm <sup>3</sup>                         | 1598                  | 1598                          | 1598                     |
| Compressieverhouding                                   | 10,5 : 1              | 10,5 : 1                      | 10,5 : 1                 |
| Boring-slag  | 77 x 85,8             | 77 x 85,8                     | 77 x 85,8                |
| Kleppen per cilinder                                   | 4                     | 4                             | 4                        |
| Max. vermogen in Kw (pk)                               | 88 (120)              | 115 (156)                     | 115 (156)                |
| bij toeren/min.  | 6000                  | 6000                          | 6000                     |
| Max. koppel in Nm                                      | 160                   | 240                           | 240                      |
| bij toeren/min.  | 4250                  | 1400                          | 1400                     |
| <b>TRANSMISIE</b>                                      |                       |                               |                          |
| Versnellingsbak  | EGS                   | handgeschakeld                | automaat                 |
| Aantal versnellingen vooruit                           | 6                     | 6                             | 6                        |
| <b>STUURINRICHTING</b>                                 |                       |                               |                          |
| Type   |                       | Tandheugel                    |                          |
| Stuurbekrachtiging                                     | Toerentalafhankelijk  | Toerentalafhankelijk          | Toerentalafhankelijk     |
| Draaicirkel tussen trottoirs in m.                     | 12,2                  | 12,2                          | 12,2                     |
| Draaicirkel tussen muren in m.                         | 11,7                  | 11,7                          | 11,7                     |
| <b>ONDERSTEL</b>                                       |                       |                               |                          |
| Ophanging voor   |                       | Onafhankelijk                 |                          |
| Ophanging achter                                       |                       | Onafhankelijk                 |                          |
| <b>VEERSYSTEEM</b>                                     |                       |                               |                          |
| Conventioneel  | Conventioneel         | Conventioneel                 | -                        |
| Hydractive 3+  | -                     | -                             | Hydractive 3+            |
| <b>VELGEN EN BANDEN</b>                                |                       |                               |                          |
| Velgmateriaal  | Lichtmetaal           | Lichtmetaal                   | Lichtmetaal              |
| Bandenmaat   | 225/55 R17            | 225/55 R17                    | 225/55 R17               |
| <b>REMSYSTEEM</b>                                      |                       |                               |                          |
| Voor (mm)  | Schijf 304x28         | Schijf 304x28                 | Schijf 304x28            |
| Geventileerd   | Ja                    | Ja                            | Ja                       |
| Achter (mm)  | Schijf 290x12         | Schijf 290x12                 | Schijf 290x12            |
| Scheiding  | Diagonaal             | Diagonaal                     | Diagonaal                |
| Parkeerrem   | Mechanisch            | Mechanisch                    | Mechanisch<br>Elektrisch |
| <b>VOLUMES</b>   |                       |                               |                          |
|  |                       | <b>Sedan / Tourer</b>         |                          |
| Inhoud kofferruimte (dm <sup>3</sup> )                 |                       | 439 / 505 (1462 (1))          |                          |
| Tankinhoud in ltr                                      |                       | 71 / 71                       |                          |
| <b>AFMETINGEN (MM)</b>                                 |                       |                               |                          |
|  |                       | <b>Sedan / Tourer</b>         |                          |
| Lengte   |                       | 4779 / 4829                   |                          |
| Breedte  |                       | 1860 / 1860                   |                          |
| Hoogte   |                       | 1451 tot 1458 / 1479 tot 1483 |                          |
| Wielbasis  |                       | 2815 / 2815                   |                          |
| <b>GEWICHTEN (KG)</b>                                  |                       |                               |                          |
|  | <b>Sedan / Tourer</b> | <b>Sedan / Tourer</b>         | <b>Sedan / Tourer</b>    |
| Rijklaar gewicht (kenteken)                            | 1401 / 1433           | 1446 / 1478                   | 1490 / 1509              |
| Nuttige belasting                                      | 617 / 700             | 619 / 689                     | 536 / 691                |
| Max. toelaatbaar gewicht                               | 2018 / 2133           | 2065 / 2167                   | 2026 / 2200              |
| Max. aanhangergewicht geremd                           | 1570 / 1600           | 1730 / 1790                   | 1710 / 1790              |
| Max. aanhangergewicht ongeremd                         | 750                   | 750 / 750                     | 750 / 750                |
| Max. massa combinatie                                  | 3318 / 3433           | 3565 / 3667                   | 3526 / 3700              |
| Max. druk op trekhaak                                  | 64 / 65               | 70 / 73                       | 69 / 74                  |
| Max. daklast   | 80                    | 80                            | 80                       |
| <b>PRESTATIES (CE)</b>                                 |                       |                               |                          |
|  | <b>Sedan / Tourer</b> | <b>Sedan / Tourer</b>         | <b>Sedan / Tourer</b>    |
| Max. snelheid in km/h                                  | 188 / 182             | 210 / 210                     | 210 / 210                |
| 1000 m. staande start in sec.                          | 34,7 / 35,2           | 30,9 / 31,4                   | 32 / 32,6                |
| 0-100 km/h in sec.                                     | 13,5 / 14,2           | 9,5 / 10                      | 10,7 / 11,3              |
| <b>BRANDSTOFVERBRUIK ECE norm.(99/100) ltr./100 km</b> |                       |                               |                          |
|  | <b>Sedan / Tourer</b> | <b>Sedan / Tourer</b>         | <b>Sedan / Tourer</b>    |
| Binnen de bebouwde kom                                 | 8,3 / 8,5             | 9,3 / 9,5                     | 10,5 / 10,5              |
| Buiten de bebouwde kom                                 | 5,0 / 5,2             | 5,1 / 5,2                     | 5,6 / 5,6                |
| Gecombineerd   | 6,2 / 6,4             | 6,7 / 6,8                     | 7,3 / 7,3                |
| Gecombineerd (in km/ltr)                               | 16,1 / 15,6           | 14,9 / 14,7                   | 13,7 / 13,7              |
| CO <sub>2</sub> (g/km) bij gecombineerd gebruik        | 144 / 149             | 153 / 155                     | 169 / 169                |
| Energie label  | A / A                 | A / A                         | B / B                    |

| DIESELMOTOR   | e-HDi 110 EGS                        | HDi 110   | HDi 160                              |
|---|--------------------------------------|---|--------------------------------------|
|  |                                      |   |                                      |
| <b>MOTOR</b>  |                                      |   |                                      |
| Type  | Diesel Euro 5 FAP                    | Diesel Euro 5 FAP                                     | Diesel Euro 5 FAP                    |
| Injectiesysteem   | Common Rail                          | Common Rail   | Common Rail                          |
| Katalysator   | FAP                                  | FAP   | FAP                                  |
| Aantal cilinders  | 4                                    | 4   | 4                                    |
| Cilinderinhoud cm <sup>3</sup>  | 1560                                 | 1560  | 1997                                 |
| Compressieverhouding  | 16 : 1                               | 16 : 1  | 18 : 1                               |
| Boring-slag   | 75 x 88,3                            | 75 x 88,3   | 85 x 88                              |
| Kleppen per cilinder  | 4                                    | 4   | 4                                    |
| Max. vermogen in Kw (pk)  | 82 (112)                             | 82 (112)  | 120 (163)                            |
| bij toeren/min.   | 3600                                 | 3600  | 3750                                 |
| Max. koppel in Nm CEE (overboost)   | 240 (285)                            | 240   | 340                                  |
| bij toeren/min.   | 1750                                 | 1750  | 2000                                 |
| <b>TRANSMISIE</b>   |                                      |   |                                      |
| Versnellingsbak   | EGS                                  | handgeschakeld  | handgeschakeld                       |
| Aantal versnellingen vooruit  | 6                                    | 5   | 6                                    |
| <b>STUURINRICHTING</b>  |                                      |   |                                      |
| Type  |                                      | Tandheugel  |                                      |
| Stuurbekrachtiging  | Toerentalafhankelijk                 | Toerentalafhankelijk                                  | Toerentalafhankelijk                 |
| Draaicirkel tussen muren in m.  | 12,2                                 | 12,2  | 12,2                                 |
| Draaicirkel tussen trottoirs in m.  | 11,7                                 | 11,7  | 11,7                                 |
| <b>ONDERSTEL</b>  |                                      |   |                                      |
| Ophanging voor  |                                      | Onafhankelijk   |                                      |
| Ophanging achter  |                                      | Onafhankelijk   |                                      |
| <b>VEERSYSTEEM</b>  |                                      |   |                                      |
| Conventioneel   | Conventioneel                        | Conventioneel   | Conventioneel                        |
| Hydractive 3+   | -                                    | -   | -                                    |
| <b>VELGEN EN BANDEN</b>   |                                      |   |                                      |
| Velgmateriaal   | Lichtmetaal                          | Lichtmetaal   | Lichtmetaal                          |
| Bandenmaat  | 225/60 R16                           | 225/60 R16  | 225/55 R17                           |
| <b>REMSYSTEEM</b>   |                                      |   |                                      |
| Voor (mm)   | Schijf 304x28                        | Schijf 304x28   | Schijf 304x28                        |
| Geventileerd  | Ja                                   | Ja  | Ja                                   |
| Achter (mm)   | Schijf 290x12                        | Schijf 290x12   | Schijf 290x12                        |
| Scheiding   | Diagonaal                            | Diagonaal   | Diagonaal                            |
| Parkeerrem  | Mechanisch                           | Mechanisch  | Mechanisch                           |
| <b>VOLUMES</b>  |                                      |   |                                      |
| Inhoud kofferruimte (dm <sup>3</sup> )  |                                      | <b>Sedan / Tourer</b><br>439 / 505 (1462 <b>(1)</b> ) |                                      |
| Tankinhoud in ltr   |                                      | 71 / 71   |                                      |
| <b>AFMETINGEN (MM)</b>  |                                      |   |                                      |
|   |                                      | <b>Sedan / Tourer</b><br>4779 / 4829                  |                                      |
| Breedte   |                                      | 1860 / 1860   |                                      |
| Hoogte  |                                      | 1451 tot 1458 / 1479 tot 1483                         |                                      |
| Wielbasis   |                                      | 2815 / 2815   |                                      |
| <b>GEWICHTEN (KG)</b>   |                                      |   |                                      |
| Rijklar gewicht (kenteken)  | <b>Sedan / Tourer</b><br>1425 / 1440 | <b>Sedan / Tourer</b><br>1481 / 1513                  | <b>Sedan / Tourer</b><br>1509 / 1542 |
| Nuttige belasting   | 637 / 734                            | 560 / 640   | 647 / 696                            |
| Max. toelaatbaar gewicht  | 2062 / 2174                          | 2041 / 2153   | 2156 / 2238                          |
| Max. aanhangergewicht geremd  | 1340 / 1300                          | 1340 / 1300   | 1740 / 1670                          |
| Max. aanhangergewicht ongeremd  | 750                                  | 750   | 750 / 750                            |
| Max. massa combinatie   | 3162 / 3174                          | 3141 / 3153   | 3656 / 3638                          |
| Max. druk op trekhaak   | 55 / 54                              | 55 / 53   | 70 / 67                              |
| Max. daklast  | 80                                   | 80  | 80                                   |
| <b>PRESTATIES (CE)</b>  |                                      |   |                                      |
| Max. snelheid in km/h   | <b>Sedan / Tourer</b><br>190 / 190   | <b>Sedan / Tourer</b><br>190 / 187                    | <b>Sedan / Tourer</b><br>210 / 210   |
| 1000 m. staande start in sec.   | 35,2 / 34,7                          | 34,4 / 34,9   | 31,1 / 30,5                          |
| 0-100 km/h in sec.  | 13,8 / 14,3                          | 12,8 / 13,3   | 9,9 / 9,3                            |
| <b>BRANDSTOFVERBRUIK ECE norm.</b>  |                                      |   |                                      |
| <b>(99/100) ltr./100 km</b>   | <b>Sedan / Tourer</b>                | <b>Sedan / Tourer</b>                                 | <b>Sedan / Tourer</b>                |
| Binnen de bebouwde kom  | 5,5 / 5,5                            | 6,0 / 6,0   | 6,8 / 6,8                            |
| Buiten de bebouwde kom  | 4,1 / 4,1                            | 4,4 / 4,4   | 4,4 / 4,4                            |
| Gecombineerd  | 4,6 / 4,6                            | 5,0 / 5,0   | 5,3 / 5,3                            |
| Gecombineerd (in km/ltr)  | 21,7 / 21,7                          | 20,0 / 20,0   | 18,9 / 18,9                          |
| CO <sub>2</sub> (g/km) bij gecombineerd gebruik                                   | 120 / 120                            | 129 / 129   | 139 / 139                            |
| Roetdeeltjesuitstoot (mg/km)  | 1                                    | 1   | 0                                    |
| Energielabel  | A / A                                | A / A   | B / B                                |

(1) met neergeklapte achterbank.

# Uitrustingspecificaties

Ligne Business

## DYNAMISCHE SYSTEMEN

|   |   |
|---|---|
| ASR (Anti Slip Regeling)  | ● |
| BAS (Brake Assist System)   | ● |
| Conventionele handrem   | ● |
| Cruisecontrol   | ● |
| Elektrische handrem (incl. Hill Start Assist) alléén in combinatie met Hydractive 3+ veersysteem en e-HDi 110 <b>airdream</b> EGS | ● |
| ESP (Electronic Stability Program)  | ● |
| Intelligent Traction Control  | ● |
| Snelheidsbegrenzer  | ● |
| Variabele stuurbevestiging  | ● |

## VEERSYSTEEM

|                               |               |
|-------------------------------|---------------|
| VTi 120 EGS                   | Conventioneel |
| THP 155                       | Conventioneel |
| THP 155 automaat              | Hydractive 3+ |
| e-HDi 110 <b>airdream</b> EGS | Conventioneel |
| HDi 110                       | Conventioneel |
| HDi 160                       | Conventioneel |

## EXTERIEUR

|  |   |
|--|---|
| Automatisch inklapbare buitenspiegels              | ● |
| Dakrails chrome (alléén C5 Tourer)                 | ● |
| Elektrisch inklapbare buitenspiegels               | ● |
| Elektrisch verstelbare en verwarmde buitenspiegels | ● |
| Grille met chromen afwerking                       | ● |
| Luchtrooster met chromen afwerking                 | ● |
| Zijstootstrips met chromen afwerking               | ● |

## VERLICHTING EXTERIEUR

|  |   |
|--|---|
| Automatisch inschakelende verlichting icm follow me home functie (Pack Visibilité) | ● |
| LED dagrijverlichting geïntegreerd in koplampen                                    | ● |
| Mistlampen vóór  | ● |
| Statische bochtverlichting (AFS) halogeen koplampen                                | ● |

## RAMEN, BESCHERMING, SLOTEN

|   |   |
|---|---|
| Automatische vergrendeling van de achterklep en deuren bij rijden   | ● |
| Centrale deurvergrendeling met HF afstandsbediening                 | ● |
| Elektrisch bedienbaar schuif-/kanteldak (alléén C5 Sedan)           | ○ |
| Elektrisch bedienbare ramen vóór en achter met anti-klemvoorziening | ● |
| Elektrisch kinderslot   | ● |
| Extra getinte zijruiten (alléén C5 Tourer)                          | ● |
| Geluidsisolerende voorruit  | ● |
| Getinte ramen   | ● |
| Panoramisch vast glazen dak (alléén C5 Tourer)                      | ○ |

## VEILIGHEID

|   |   |
|---|---|
| 7 airbags: bestuurder-, passagier-, zij-, hoofd- en knie airbag                                       | ● |
| Drie driepuntsgordels achter met spanningsbegrenzer   | ● |
| In hoogte verstelbare veiligheidsgordels (incl. pyrotechnische gordelspanners en spanningsbegrenzers) | ● |
| Parkeersensoren vóór en achter (met parkeersupport)   | ● |
| Regensensor   | ● |
| Twee ISOFIX bevestigingspunten op de achterbank   | ● |
| Waarschuwingssignaal niet vastmaken gordels op 5 zitplaatsen  | ● |
| Zelfdimmende binnenspiegel  | ● |

## AIRCONDITIONING

|   |   |
|---|---|
| Automatische airconditioning met 2 klimaatzones | ● |
| Luchtuitstroomopeningen achterpassagiers        | ● |

## DASHBOARD, INSTRUMENTENPANEEL

|  |   |
|--|---|
| Boordcomputer                              | ● |
| Buitentemperatuurmeter                     | ● |
| Display van het instrumentenpaneel (Kleur) | ● |
| In hoogte en diepte verstelbaar stuurwiel  | ● |
| Lederen stuurwiel                          | ● |
| Stuurwiel met vaste kern                   | ● |

## STOELEN / BEKLEDING

|  |   |
|--|---|
| Centrale middenarmsteun achter met opbergvak en skiluiik     | ● |
| Centrale vaste middenarmsteun                                | ● |
| Half lederen bekleding met stof (Mixte Cuir/C&T 'Saint-Cyr') | ● |
| Neeerklapbare achterbank 2/3 - 1/3                           | ● |
| Stoelen vóór type 'Caractère'                                | ● |

**INTERIEUR**

|   |   |
|---|---|
| Binnenverlichting achter met twee leeslampjes | ● |
| Binnenverlichting vóór met twee leeslampjes   | ● |
| Verticaal veiligheids-/bagagenet bagageruimte | ○ |

**AUDIO, TELEFOON, NAVIGATIE**

|  |   |
|--|---|
| "MyWay Navigatiesysteem (met Radio/CD/MP3 speler, Bluetooth® handsfree telefoonsysteem, kleurenscherm en SD-kaart met gegevens West-Europa)"   | ● |
| eTouch module (voor noodoproep/pechhulp met lokalisatiefunctie, Eco Driving/virtueel onderhoudsboekje via <a href="http://www.mycitroen.nl">www.mycitroen.nl</a> ) (vervalt bij NaviDrive NG4) | ● |

**WIELEN, BANDEN**

|   |   |
|---|---|
| 16" Lichtmetalen wielen 'Iroise' icm 225/60 R16 Michelin Primacy HP (alleen HDi 110, e-HDi 110 <a href="#">airdream</a> EGS)                            | ● |
| 17" Lichtmetalen wielen 'Baltique' icm 225/55 R17 Michelin Primacy HP (alleen THP 155, THP 155 automaat, HDi 160)                                       | ● |
| 18" Lichtmetalen wielen 'Atlantique' icm 245/45 R18 Michelin Primacy HP (alleen HDi 200, V6 HDi 240 Exclusive optioneel als upgrade van 17" 'Ionienne') | ○ |
| Bandenreparatieset  | ● |
| Reserve wiel (met krik) <b>(1)</b>  | ○ |
| Thuiscomer (met krik) <b>(2)</b>  | ○ |

**(1)** Alléén bij wielmaten van 16" en 17"

**(2)** Alléén bij wielmaten van 18"

- = STANDAARD
- = OPTIE
- = NIET LEVERBAAR

# Lijntekening

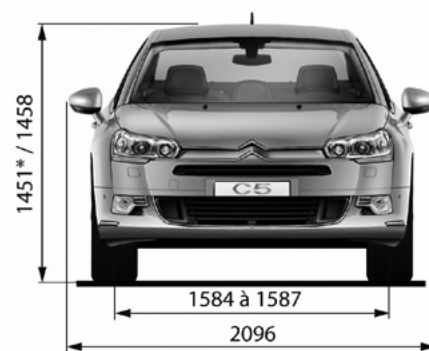
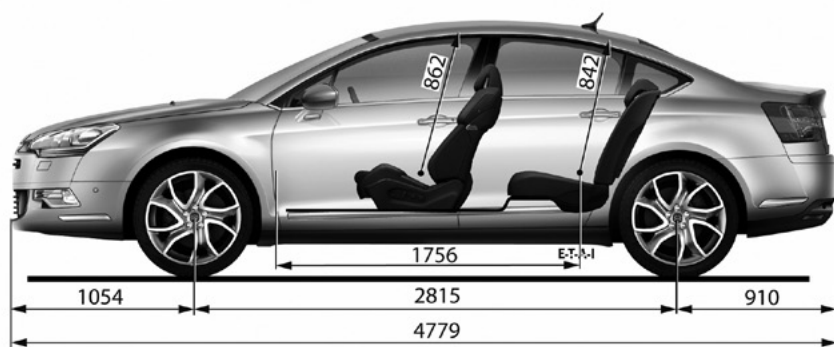

\*Suspension Hydractive III +  
\*Hydractive 3 + suspension

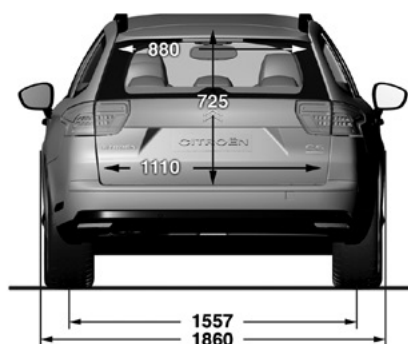
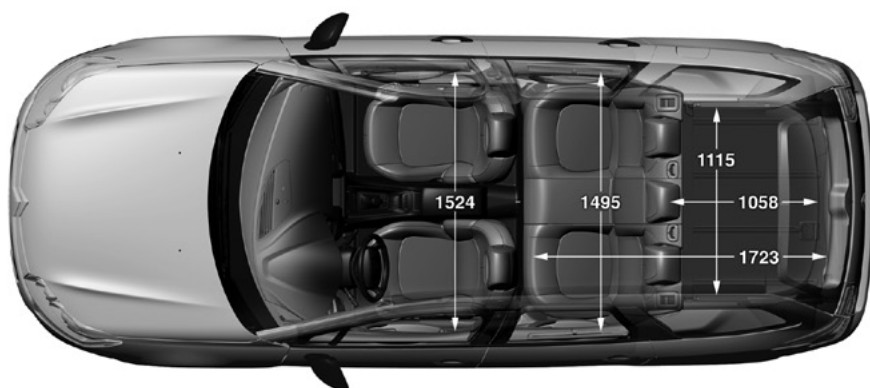
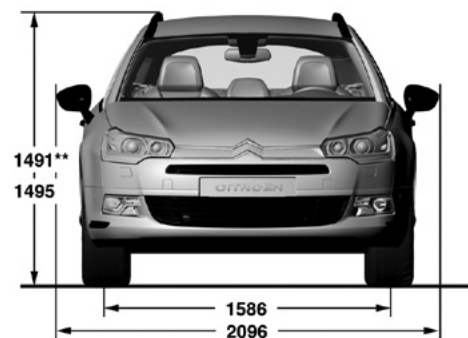
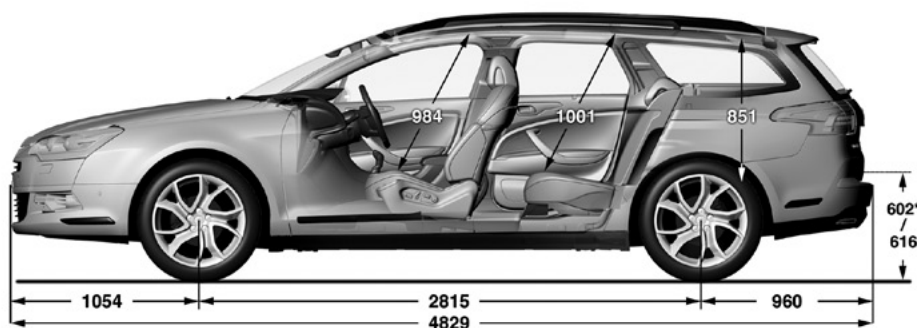
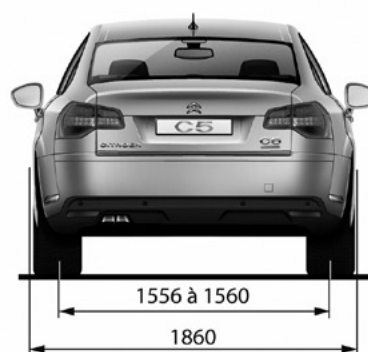

# Banden en wielen



18" Lichtmetalen wiel 'Atlantique'  
icm 245/45 R18 Michelin Primacy HP



17" Lichtmetalen wiel 'Baltique'  
icm 225/55 R17 Michelin Primacy HP



16" Lichtmetalen wiel 'Iroise'  
icm 225/60 R16 Michelin Primacy HP

# LIGNE BUSINESS

De Ligne Business uitvoeringen van CITROËN zijn er speciaal voor de zakelijke markt en verkrijgbaar op diverse modellen van CITROËN. Bij de extra rijke uitrusting van de Ligne Business uitvoeringen is

specifiek rekening gehouden met de wensen van de zakelijke bestuurder. Daarnaast zijn de Ligne Business uitvoeringen zeer zakelijk geprijsd, wat resulteert in een positief hefboomeffect op de bijtelling.



De benaming Airdream staat voor de meest geavanceerde technologieën die door CITROËN zijn ontwikkeld ter bescherming van het milieu. Zo is er de microhybride e-HDi-technologie, de full Hybrid 4-technologie en de full Electric-technologie. Auto's die zijn uitgerust met één

van deze technologieën zijn herkenbaar aan de commerciële benaming Airdream. Met dit Airdream label wil CITROËN de huidige en toekomstige generaties behoeden voor de risico's van opwarming van de aarde en langdurig hoge brandstofkosten.

## CITROËN BusinessDrive

### 3, 4 OF 5 JAAR ONBEZORGD RIJDEN

Geen zorgen over kosten voor onderhoud, reparatie of andere onvoorziene kosten? Met Citroën BusinessDrive wordt aan al uw eisen op mobiliteitsgebied voldaan. En omdat deze wensen voor iedereen verschillend zijn, biedt Citroën BusinessDrive verschillende pakketten: BusinessDrive Basis, Plus en Pro.

Binnen elk pakket kunt u ook nog eens kiezen voor een looptijd en kilometerage dat het beste bij u past.

#### CITROËN BusinessDrive Basis

Dit pakket bestaat uit:

##### Garantie

BusinessDrive Basis biedt u twee jaar verlengde fabrieksgarantie. U hoeft zich dan geen zorgen te maken over elektrische, hydraulische of mechanische problemen die onder de garantie vallen.

BusinessDrive Basis dekt het vervangen of herstellen (inclusief arbeidsloon) van defecte onderdelen. Behalve in geval van normale slijtage, in geval van periodiek onderhoud of wanneer het een accessoire betreft.

##### Gegarandeerd mobiel

U profiteert automatisch van de hulpverlening van Citroën Assistance Exclusief (24 uur per dag/7 dagen per week), waar u zich ook bevindt in heel Europa.

Bij pech wordt u direct geholpen en als dat nodig is, wordt er gezorgd voor vervangend vervoer.

Deze hulpverlening geldt ook bij een lekke band, een lege accu, als u uw sleutel bent verloren of wanneer u de verkeerde brandstof heeft getankt.

##### Brandstofkaart

Citroën Business Finance Travelcard is de nationale tankpas voor elke ondernemer. De Citroën Business Finance Travelcard maakt het effectief managen van brandstofgebruik mogelijk mogelijk en geeft de leasrijder tankgemak.

#### CITROËN BusinessDrive Plus

Dit pakket is BusinessDrive Basis aangevuld met:

##### Onderhoud

Het compleet voorgeschreven onderhoud wordt voor u uitgevoerd. Inclusief arbeidsloon en onderdelen. U heeft geen onvoorziene uitgaven voor het door de fabriek voorgeschreven onderhoud.

##### Reparatie

Alle reparaties die niet vallen onder de garantie en onderhoud vallen binnen dit pakket. Dit betekent dat u geen onvoorziene kosten heeft voor reparaties. Inclusief arbeidsloon en onderdelen.

##### Vervangend vervoer

Als uw Citroën in de werkplaats staat voor onderhoudswerkzaamheden heeft u recht op vervangend vervoer. Zo bent u altijd mobiel.

#### CITROËN BusinessDrive Pro/ Operational Lease

Binnen BusinessDrive Pro (= operational lease) zijn dezelfde zaken opgenomen als in BusinessDrive Plus. Het volgende is daaraan toegevoegd:

##### Rente en afschrijving

Bij Operationele Lease wordt u de auto van uw keuze voor een vooraf bepaalde periode en kilometerage ter beschikking gesteld door Citroën Business Finance. Hiervoor betaalt u een vergoeding voor de rente en afschrijving van de auto.

##### Banden

Standaard bij Operationele Lease is de vervanging van (zomer)banden opgenomen. Winterbanden kunt u als optie laten opnemen in de overeenkomst.

##### Verzekering

Citroën Business Finance verzekert de auto inclusief een schade verzekering inzittenden en een ongevallen inzittenden verzekering.

##### Vervangend vervoer

Voor personenauto's is er standaard vervangend vervoer opgenomen na 24 uur indien de auto niet meer kan rijden door schade of technische mankementen.

##### Houderschapsbelasting

De houderschapsbelasting ("wegenbelasting") is standaard inbegrepen.

#### Een CITROËN BusinessDrive CONTRACT AFSLUITEN?

U kunt BusinessDrive bij aanschaf van uw nieuwe Citroën personenwagen direct bij uw Citroën-dealer of uw Citroën Erkend Reparateur afsluiten.

#### CITROËN BIEDT U DE KEUZE

- De samenstelling van BusinessDrive Pro is aan te passen naar uw wensen. Zo kunt u het vervangend vervoer uitsluiten. U kunt kiezen voor een te rijden kilometerage dat u het beste past. Alle vrijheid dus. Informeer naar dit alles bij uw Citroën-dealer.
- U kunt het BusinessDrive Basis contract contant betalen. Het contract is dan bij tussentijdse verkoop van de auto overdraagbaar.
- U kunt het BusinessDrive Plus en BusinessDrive Pro contract in maandelijkse termijnen per incasso betalen. Ook bij BusinessDrive Basis is dit mogelijk indien afgesloten in combinatie met Financial Leasecontract via Citroën Business Finance.
- Tenslotte kunt u ook voor een pakketprijs kiezen. In dat geval zijn de termijnen gekoppeld aan een Financial Lease door Citroën Business Finance bij aanschaf van de auto.

#### CITROËN FreeDrive

Voor de particuliere rijder is er FreeDrive. Informeer naar de mogelijkheden bij uw Citroën-dealer.

## CITROËN BUSINESS FINANCE VOOR DE ZAKELIJKE ONDERNEMER

### EEN LEASEVORM VOOR ELKE FASE VAN UW BEDRIJF

#### FINANCIAL LEASE: EEN UITSTEKENDE DEAL VOOR ONDERNEMERS

Financial Lease is vooral voor starters of ondernemers in het MKB-segment vaak interessanter dan koop. U houdt de investering buiten uw normale bedrijfsfinanciering, u wordt direct economisch eigenaar en u kunt uw nieuwe Citroën op uw bedrijfsbalans plaatsen. De maandlasten worden op uw bedrijfs situatie toegespitst: u kiest zelf de looptijd die het beste bij de gebruikperiode en de afschrijving van de auto past. Indien u kiest voor een Financial Lease met slottermijn kunt u uw maandlasten extra laag houden. U hoeft dan niet het volledige kredietbedrag af te lossen.

#### FULL SERVICE OPERATIONAL LEASE

Dit is de meest uitgebreide leasevorm. Hiermee laat u zowel de financiële als de praktische afhandeling van uw wagenpark aan ons over. De verhouding eigen-vreemd vermogen wordt niet verstoord, omdat de auto(s) niet op uw balans komt/komen. Voor een vast bedrag per maand nemen wij u alle zorg

uit handen. Uw Citroën-dealer maakt voor u niet alleen het leasecontract met daarin onderhoud en reparatie in orde, maar zorgt ook voor uw verzekering, houderschapsbelasting, Assistance en vervangend vervoer. Optioneel kunt u hier nog de Citroën Business Finance Travelcard, winterbanden of vervangend vervoer aan toevoegen.

#### CITROËN BUSINESS FINANCE: BETROUWBAAR EN VOORDELIG

Citroën Business Finance is de leasemaatschappij van Citroën zelf. Omdat uw Citroën-dealer in samenwerking met Citroën Business Finance onze leaseproducten verzorgt, bent u altijd gegarandeerd van een persoonlijke en professionele behandeling en een scherp leasetarief. Meer weten? Vraag het uw dealer.

