

CITROËN BERLINGO FIRST

PRIJSLIJST, UITRUSTINGSPECIFICATIES & TECHNISCHE GEGEVENS



CITROËN

Prijslijst

Citroën Berlingo First bedrijfswagen

	kW/pk	Laadvermogen (kg)	Cons. prijs excl. BTW/BPM	Cons. prijs incl. BTW	BPM	Cons. prijs incl. BTW/BPM
1.4i 75pk	55 / 75	536	€ 9.990	€ 11.888	€ 2.466	€ 14.354
1.4i 65pk Aardgas	48 / 65	528	€ 13.790	€ 16.410	€ 3.899	€ 20.309
1.6 HDi 75pk	55 / 75	536	€ 10.990	€ 13.078	€ 4.399	€ 17.477

Prijzen exclusief leges (€ 47,25) en verwijderingsbijdrage € 12,61 excl. BTW (€ 15,00 incl. BTW) - na 1 juli 2010 € 37,82 excl. BTW (€ 45,00 incl. BTW)

Kosten rijklaarmaken €462,18 excl. BTW (€550,00 incl. BTW)

Hierin zijn opgenomen: transport naar dealer, deconserveren, poetsen, lifehammer en nul-beurt.

Opties tegen meerprijs

	Cons. prijs excl. BTW/BPM	Cons. prijs incl. BTW	BPM	Cons. prijs incl. BTW/BPM
1 Metallic of parelmoer lak	€ 350	€ 417	€ 132	€ 548
2 ABS (Anti-Blokeer Systeem) met elektronische remkrachtverdeling (1)	€ 480	€ 571	€ 181	€ 752
3 Achterruitwisser en achterruitverwarming	€ 150	€ 179	€ 57	€ 235
4 Cruise Control met snelheidsbegrenzer (1)	€ 200	€ 238	€ 75	€ 313
5 Handmatige airconditioning met pollenfilter en warmtewerende voorruit	€ 800	€ 952	€ 302	€ 1.254
6 Multifunctionele passagierstoel (2)	€ 100	€ 119	€ 38	€ 157
7 Pack Plus (3)	€ 440	€ 524	€ 166	€ 689
8 Radio CD speler	€ 375	€ 446	€ 141	€ 588
9 Zijschuifdeur rechts	€ 275	€ 327	€ 104	€ 431
10 Airbag passagier	€ 200	€ 238	€ 75	€ 313

(1) Cruise control op benzine versies is altijd verplicht met de optie ABS (Anti-Blokeer Systeem)

(1) ABS wordt verplicht op de benzine versie als Cruise Control met snelheidsbegrenzer wordt gekozen

(2) De Multifunctionele passagierstoel is een opklapbare stoel met een verstelbare leuning. Als de stoel opgeklapt wordt beschikt u over een opbergvak onder de stoel en een schrijfafeltje met een bekerhouder

(3) Pack Plus bestaat uit elektrisch bedienbare ramen, elektrisch bedienbare rechter buitenspiegel, verwarmde buitenspiegels en centrale deurvergrendeling met afstandbediening.

PRIJS- EN MODELWIJZIGINGEN VOORBEHOUDEN

CRÉATIVE TECHNOLOGIE

Optiemogelijkheden

Uitrustingsniveau Citroën Berlingo first (voor detailniveau zie uitrustingspecificaties)

Berlingo first

30cm tussenschot
Achterdeuren met ruiten
Airbag bestuurder
Asbak en aansteker
Bekleding stof Tédéo
Driepunts veiligheidsgordels met pyrotechnische gordelspanners
Elektronische startbeveiliging
Flankbescherming
Getint glas
Halogeen koplampen
In hoogte verstelbare stuurwiel
Opbergplank boven voorruit
Radiovoorbereiding (bekabeling + antenne) met 2 luidsprekers
Volwaardig reservewiel
Rubberen mat in laadruimte
Toerenteller
Variabele stuurbekrachtiging
Veiligheidsgordels in hoogte verstelbaar
Zijschuifdeur rechts (alleen op aardgas versie)

Opties tegen meerprijs

- ① Metallic of parelmoer lak
- ② ABS (Anti-Blokkeer Systeem) met elektronische remkrachtverdeling (1)
- ③ Achterruitwisser en achterruitverwarming
- ④ Cruise Control met snelheidsbegrenzer
- ⑤ Handmatige airconditioning met pollenfilter en warmtewerende voorruit
- ⑥ Multifunctionele passagierstoel (2)
- ⑦ Pack Plus (3)
- ⑧ Radio CD speler
- ⑨ Zijschuifdeur rechts
- ⑩ Airbag passagier

Technische specificaties

BENZINEMOTOR	1.4i 75pk	1.4i 65pk aardgas
MOTOR		
Injectiesysteem	Multipoint	Multipoint
Aantal cilinders	4	4
Cilinderinhoud cm ³	1360	1360
Compressieverhouding	9,3 : 1	9,3 : 1
Boring - Slag	75,0 x 77,0	75,0 x 77,0
Kleppen per cilinder	2	2
Max. vermogen in Kw (PK)	55 (75)	48 (65)
bij toeren / min	5500	5500
Max. koppel in Nm (mkg DIN)	120 (12,3)	100 (10,25)
bij toeren / min	3400	3400
OVERBRENGINGEN		
Versnellingsbak	Hand	Hand
Aantal versnellingen vooruit	5	5
STUURINRICHTING		
Type	Tandheugel, met variabele stuurbechrating	
Stuurbechrating	3,30	
Draaicirkel tussen trottoirs in m.	11,30	
Draaicirkel tussen muren in m.	11,67	
CAROSSERIE		
Cw-waarde	0,37	
ONDERSTEL		
Voor	Onafhankelijk, Pseudo Mc Pherson, stabilisatorstang	
Achter	Onafhankelijk, getrokken draagarmen, torsiestabilisator	
Velgmateriaal	Staal	
Banden	Michelin Agilis 51 175/65 R14	
REMSYSTEEM		
Voor	Schijven, geventileerd	Schijven, geventileerd
Achter	Trommel	Trommel
Parkeerrem	Op achterwielen	Op achterwielen
Anti Blokkeer Remsysteem	Optie	Optie
VOLUMES		
Inhoud kofferruimte (m ³)	3.0	3.0
Tankinhoud in ltr	55	55+80 (16m ³ aardgas)
GEWICHTEN (KG)		
Rijklaar gewicht	1083	1187
Nuttige belasting	572	528
Max. toelaatbaar gewicht	1655	1715
Max. aanhangergewicht geremd	900	900
Max. aanhangergewicht ongeremd	541	541
Max. druk op trekhaak	70	70
Max. daklast	100	100
PRESTATIES		
Max. snelheid in km/h	148	143
400 m. staande start in sec.	19,1	20,6
1000 m. staande start in sec.	36,2	38,9
0 - 100 km/h in sec.	14,2	17,8
BRANDSTOFVERBRUIK ECE norm.(99/100) ltr./100 km		
Binnen bebouwde kom	9,9	11,3
Buiten bebouwde kom	6,3	6,7
Gecombineerd	7,5	8,3
Emisie CO2 (g/km)	178	146

DIESELMOTOR**1.6HDi 75 600****MOTOR**

Injectiesysteem	Direkt
Aantal cilinders	4
Cilinderinhoud cm ³	1560
Compressieverhouding	23,0 : 1
Boring - Slag	75,0 x 88,3
Kleppen per cilinder	4
Max. vermogen in Kw (PK)	55 (75)
bij toeren / min	4000
Max. koppel in Nm (mkg DIN)	170 (17,7)
bij toeren / min	1750

OVERBRENGINGEN

Versnellingsbak	Hand
Aantal versnellingen vooruit	5

STUURINRICHTING

Type	Tandheugel, met variabele stuurbechrchtiging
Stuurbechrchtiging	3,30
Draaicirkel tussen trottoirs in m.	11,30
Draaicirkel tussen muren in m.	11,67

CAROSSERIE

Cw-waarde	0,37
-----------	------

ONDERSTEL

Voor	Onafhankelijk, Pseudo Mc Pherson, stabilisatorstang
Achter	Onafhankelijk, getrokken draagarmen, torsiestabilisator
Velgmateriaal	Staal
Banden	Michelin Agilis 51 175/65 R14

REMSYSTEEM

Voor	Schijven, geventileerd
Achter	Trommel
Parkeerrem	Op achtere wielen
Anti Blokkeer Remsysteem	Optie

VOLUMES

Inhoud kofferruimte (m ³)	3,0
Tankinhoud in ltr	60

GEWICHTEN (KG)

Rijklar gewicht	1194
Nuttige belasting	536 / 736
Max. toelaatbaar gewicht	1730 / 1930
Max. aanhangergewicht geremd	1100
Max. aanhangergewicht ongeremd	597
Max. druk op trekhaak	70
Max. daklast	100

PRESTATIES

Max. snelheid in km/h	150
400 m. staande start in sec.	19,5
1000 m. staande start in sec.	36,1
0 - 100 km/h in sec.	15,0

BRANDSTOFVERBRUIK ECE norm.(99/100) ltr./100 km

Binnen bebouwde kom	6,7
Buiten bebouwde kom	4,7
Gecombineerd	5,4
Emisie CO ₂ (g/km)	143



Uitrustingspecificaties

Berlingo first benzine/aardgas	
DYNAMISCHE SYSTEMEN	
ABS (Anti-Blokkeer Systeem) met elektronische remkrachtverdeling	○
Variabele stuurbechrachting	●
Cruise Control met snelheidsbegrenzer	○
DASHBOARD	
Brandstofniveau meter	●
Digitaal klokje	●
Digitale olieniveau-indicator (op diesel)	●
Kilometerteller met dagteller	●
Onderhoudsindicator	●
Toerenteller	●
Watertemperatuurmeter	●
EXTERIEUR	
Bumpers, flankbescherming, tankdop en buitenspiegels in zwart	●
Buitenspiegels (zwart) van binnenuit verstelbaar	●
Zwarte bumpers / zwarte stootstrips	●
Afsluitbare tankdop	●
Getint glas	●
Metallic of parelmoer lak	○
Ruitenwissers vóór met twee snelheden	●
VERLICHTING	
Halogeen koplampen	●
Hemelverlichting voor	●
Hemelverlichting in laadruimte	●
RAMEN, BESCHERMING, SLOTEN	
Centrale deurvergrendeling met afstandbediening	Pack Plus
Elektrische ramen vóór	Pack Plus
VEILIGHEID	
Airbag bestuurder	●
In hoogte verstelbaar veiligheids gordels	●
Veiligheids gordels vóór met pyrotechnische gordelspanners en spanningsbegrenzers	●
Zonleppen (links met kaartenvakje, rechts met spiegel)	●
AIRCONDITIONING	
Verstelbare luchtroosters (links en rechts)	●
Handmatige bediende airconditioning met pollenfilter en warmtewerende voorruit	○
BESTUURDERPLAATS	
In hoogte verstelbaar stuurwiel	●
Elektrisch verstelbare buitenspiegels	Pack Plus
Elektrisch verwarmde buitenspiegels	Pack Plus
Verstelbare rugleuning	●
Multi-functionele passagierstoel	○
INTERIEUR	
Bekleding stof "Tedeo"	●
Stoffen vloerbekleding in cabine	●
Rubbermat in bagageruimte	●
Asbak met aansteker	●
OPBERGMOGELIJKHEDEN	
Opbergplank boven voorruit	●
Opbergvakken in voorportieren en houder voor 1,5 liter-fles	●
Dashboordkastje boven (open)	●
Dashboordkastje beneden (gesloten)	●
Bevestigingsogen in laadruimte (6)	●
ACHTERDEUREN	
Achterdeuren met ruiten	●
Ruitenwissers achter en achterrautverwarming	○
Zij-schuifdeur rechts	○
AUDIO / TELEFOON	
Radio-voorbereiding (bekabeling en antenne)	●
Radio-CD speler met 4 luidsprekers en bedieningspook aan stuurkolom	○
WIELEN EN BANDEN	
Banden 175/65 R14	●
Reservewiel	●
Michelin banden	●

- = STANDAARD
- = OPTIE
- = NIET LEVERBAAR

Lijntekening

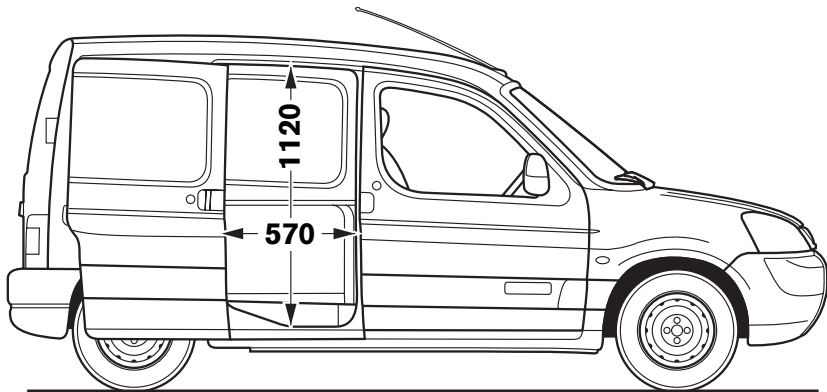
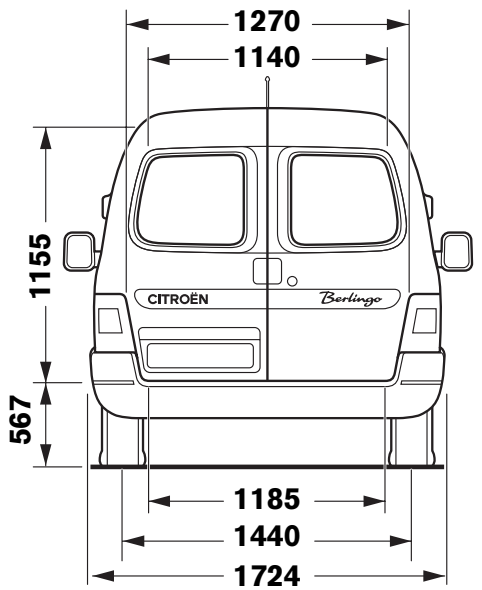
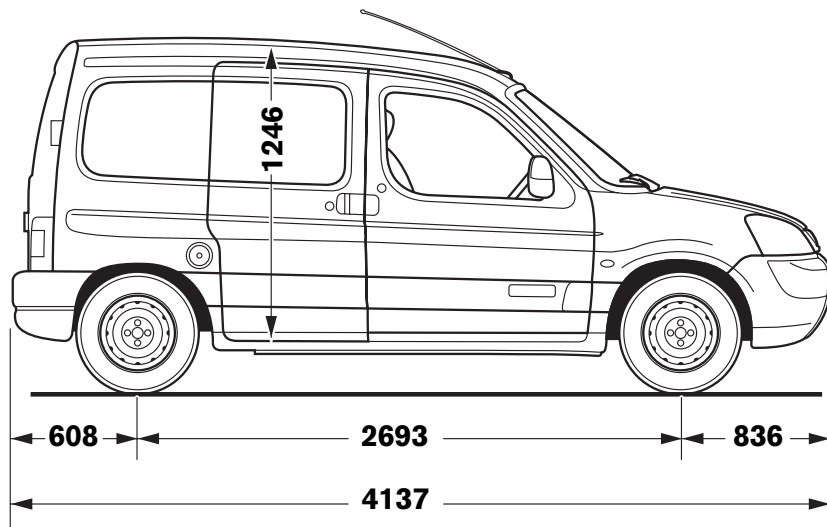
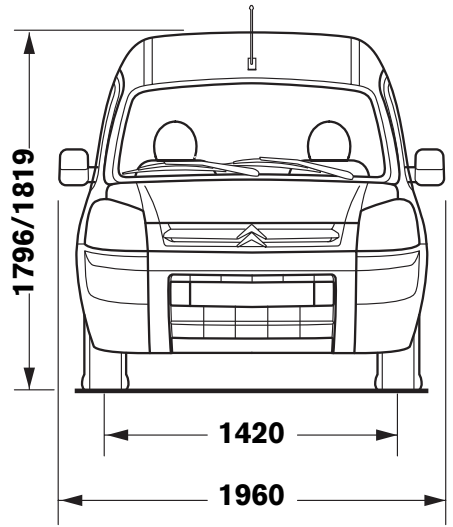
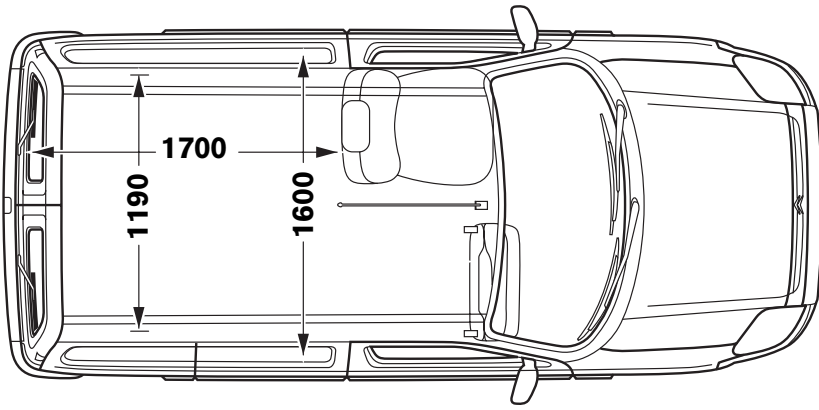

FINANCIERINGSMOGELIJKHEDEN VAN CITROËN

VOLOP KEUS UIT DE DOORDACHTTE LEASE- EN FINANCIERINGSMOGELIJKHEDEN VAN CITROËN

CITROËN AUTOFINANCIERING *

Als eigenzinnige rijder van een eigenzinnig merk kiest u het liefst voor een financieringsmaatschappij die deze eigenzinnigheid begrijpt. En wie begrijpt dat beter dan de financieringsmaatschappij van Citroën zelf? Zo vindt u altijd een financiering die bij uw budget past. Zo kunnen wij u bijvoorbeeld Citroën Choices aanbieden. Daarmee rijdt u iedere 2, 3 of 4 jaar in een gloednieuwe Citroën. Tegen een vast en laag maandbedrag en met een door Citroën gegarandeerde minimum inruilwaarde. En aan het eind van de overeenkomst heeft u de keus uit drie mogelijkheden: overstappen in weer een nieuwe Citroën, in uw huidige Citroën blijven rijden of uw huidige Citroën laten overnemen door uw Citroën-dealer.

Maar we hebben nog vele andere financieringsmogelijkheden. Wat voor u de meest gunstige combinatie is rekent uw Citroën-verkoper graag met door. En u kunt uw financiering al in de showroom regelen. Gewoon bij uw Citroën-dealer, die ook verder als uw aanspreekpunt optreedt. Alles onder één dak, voor uw gemak.

* Financieringen worden verstrekt door Citroën Financial Services, handelsnaam van PSA Finance Nederland B.V., (reg.nr. AFM 12007744). Toetsing en registratie bij het BKR te Tiel. Prospectus verkrijgbaar bij uw Citroën-dealer of via www.citroen.nl.

ZORGELOOS ZAKELIJK RIJDEN MET CITROËN BUSINESS FINANCE

Uw bedrijf is uw leven, het groeit met u mee. En met die groei staan er steeds meer auto's voor de deur. Of misschien tijdelijk wat minder als de markt even niet mee zit. Wat er ook gebeurt: Citroën Business Finance biedt u altijd de perfecte leasevorm, een die bij uw bedrijf past en met u meegroeit. Graag helpen wij u een keuze te maken uit één van onze aantrekkelijke leasevormen, van Financial Lease tot Full Service Operational Lease. En omdat we als leasemaatschappij van Citroën de Citroëns van haver tot gort kennen, kunnen we u altijd een attractief lease-aanbod doen. Voor meer informatie of een offerte op maat, neem gerust contact op met uw Citroën-dealer of kijk op www.citroen.nl